

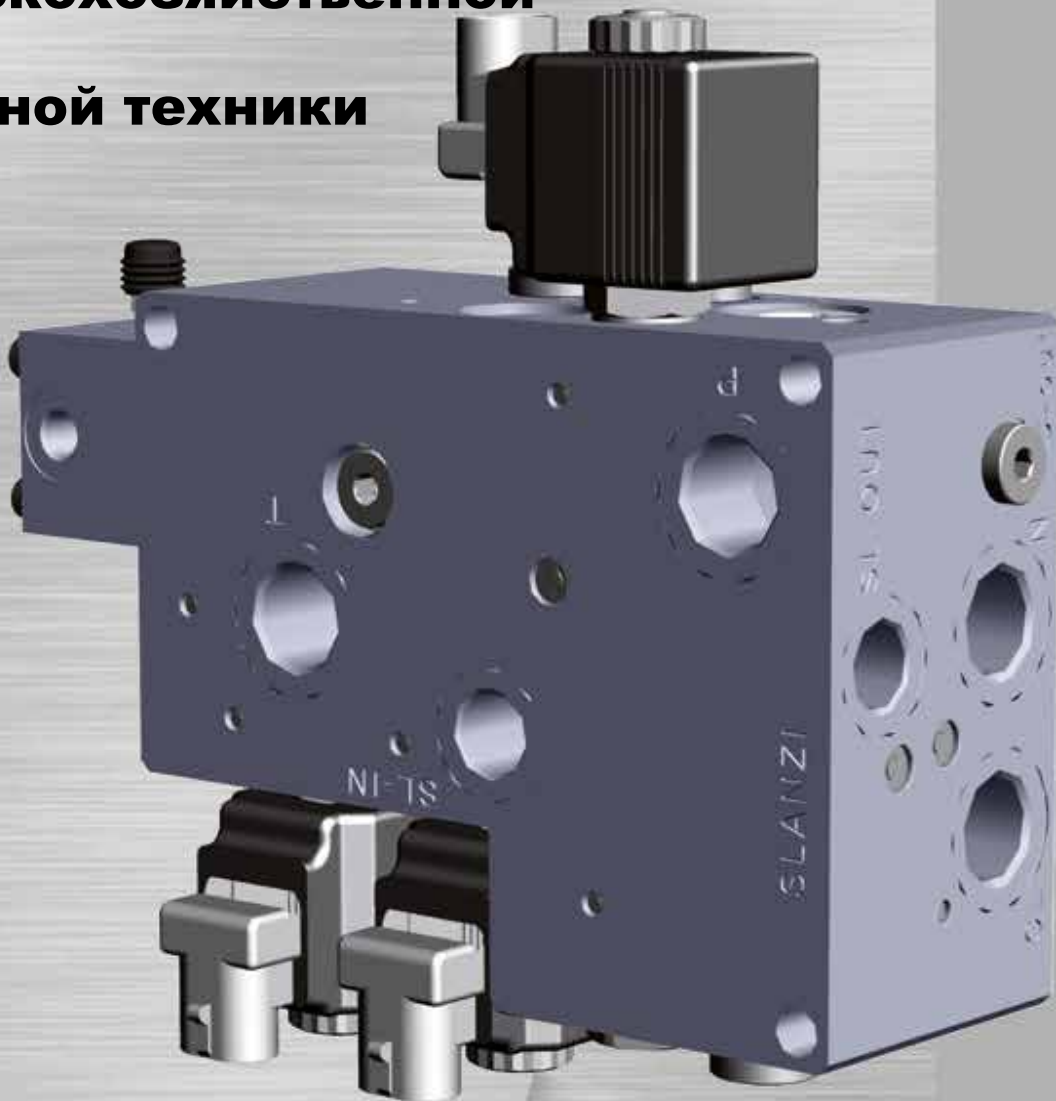

**ПОДАНА ЗАЯВКА В
ПАТЕНТНОЕ ВЕДОМСТВО**

Новый тормозной гидроклапан

**для прицепных звеньев
сельскохозяйственной
и лесной техники**



"S5"

Чем лучше тормозишь, тем быстрее едешь

